



Ingenieure + Planer

Infrastruktur und Stadtentwicklung
GmbH & Co. KG



Gemeinde Ankum

Anliegerversammlung

Straßenausbau Quartier Schwedsberg in der Gemeinde Ankum



Ingenieure + Planer

Infrastruktur und Stadtentwicklung
GmbH & Co. KG

Hauptsitz

Weiße Breite 3
49084 Osnabrück

Niederlassung

Am Brink 19
49593 Bersenbrück



Lena Krause
Straßenbau - Verkehr



Bernd Beckmann
Straßenbau - Verkehr



Inhaltsverzeichnis / Heutigen Themen

1. Allgemeines
2. Nutzungsansprüche
3. Regelquerschnitte
4. Lagepläne
5. Versorger
6. Beleuchtung
7. Projektablauf

Gesamtübersicht



Straßenausbau Quartier Schwedsberg

Gewerbestraßen

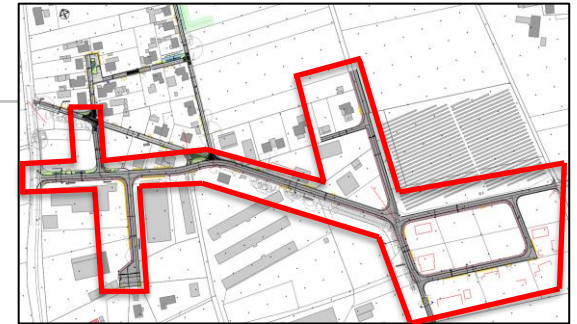

- Ausbaulänge der Gewerbestraßen rd. 1,227 km
- Ausbaubreiten zwischen 7,00 m und 11,50 m
- Ausbaufäche der Gewerbestraßen rd. 10.550 m²
- Ausbau der Gewerbestraßen in Asphaltbauweise mit Straßenbegleitenden Gehwegen in Pflasterbauweise
- Aufgrund des Ausbaus wird teilweise vorhandener Baumbestand entnommen
- Zustand der Kanalisation wurde durch den Wasserverband Bersenbrück geprüft

Richtlinie für die Anlage von Stadtstraßen (RASt 06)

Autoaffine Struktur

- Begegnung Lkw/Lkw bei eingeschränkten Bewegungsspielräumen
- Begegnung Lkw/Pkw
- Straßenbegleitender Gehweg

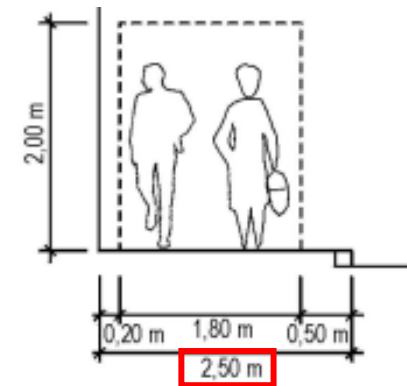
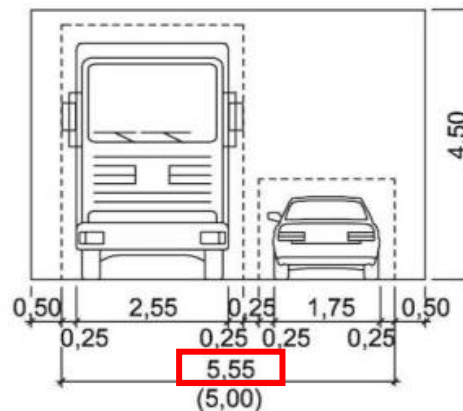
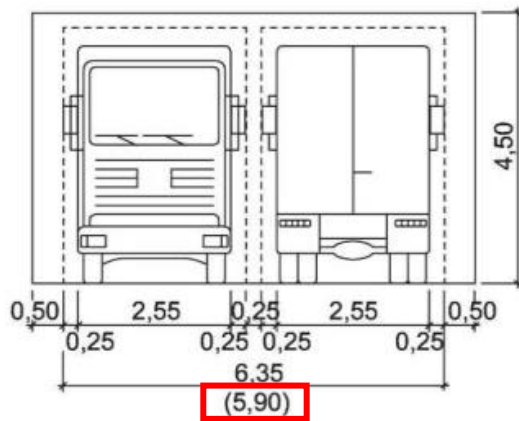

Regelquerschnitte

Am Kreuzplatz (Gewerbestraße)



- Parkstände
- Regelfahrbahnbreite 6,00 m
- Stellenweise Unterschreitung der erforderlichen Gehwegbreiten aufgrund der vorhandenen Gegebenheiten

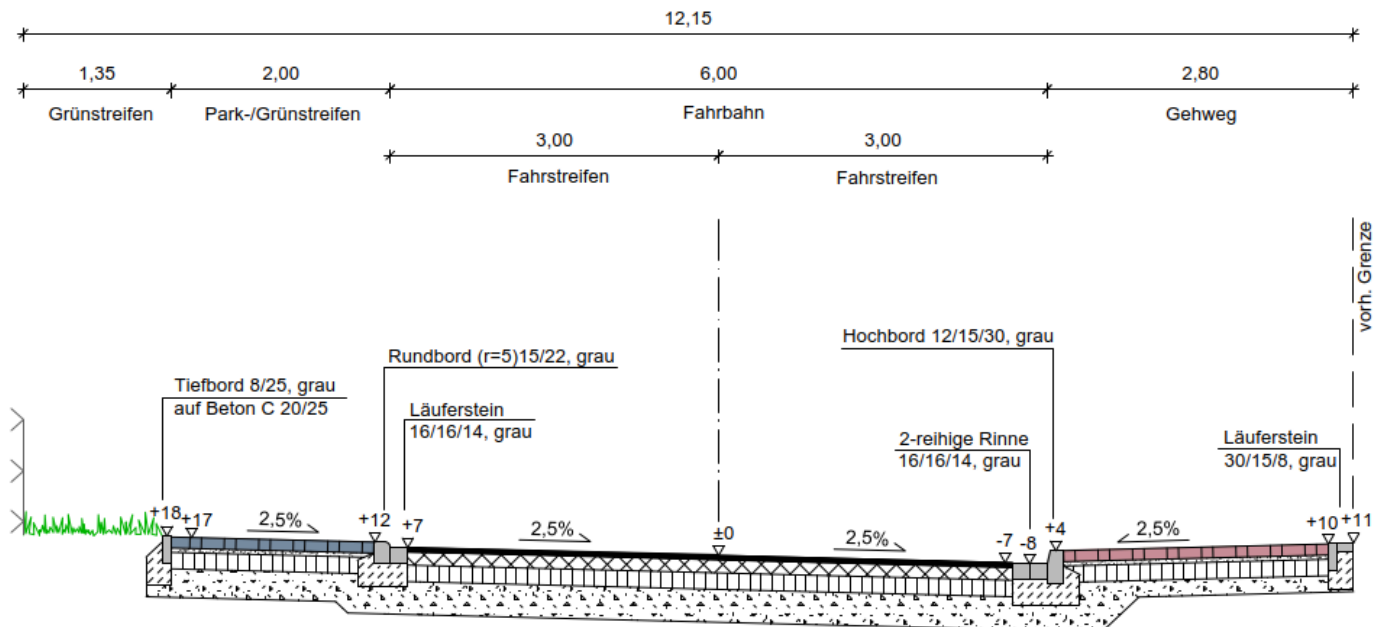

Am Schwedsberg (Gewerbestraße)



- Regelfahrbahnbreite 6,00 m
- Stellenweise Unterschreitung der erforderlichen Gehwegbreiten aufgrund der vorhandenen Gegebenheiten

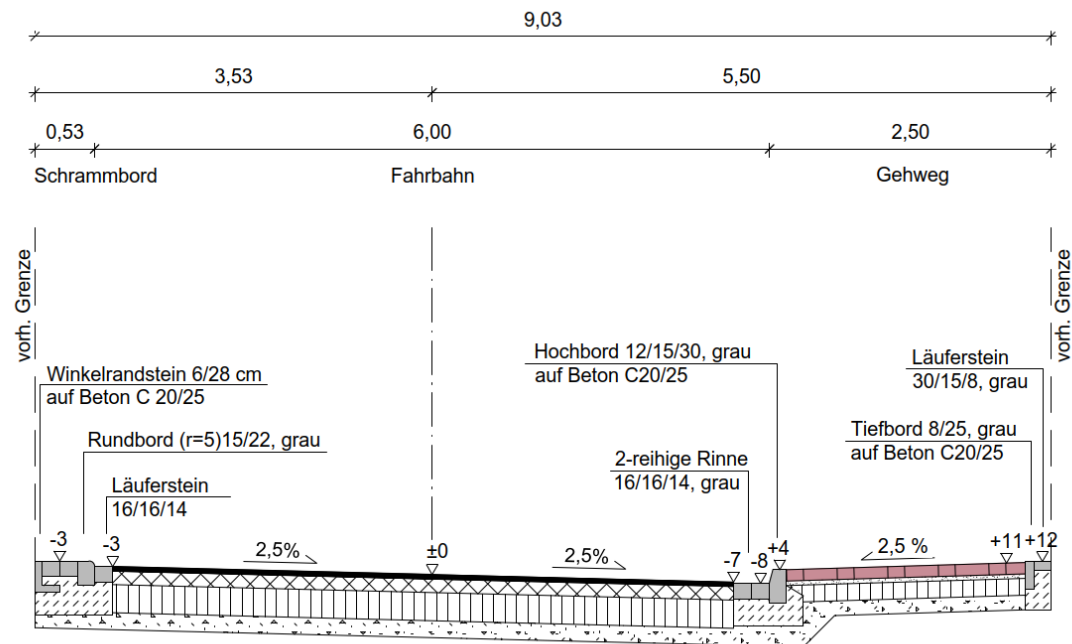

Regelquerschnitte

Am Solarpark (Gewerbestraße)

- Regelfahrbahnbreite 5,50 m
- Stellenweise Unterschreitung der erforderlichen Gehwegbreiten aufgrund der vorhandenen Gegebenheiten

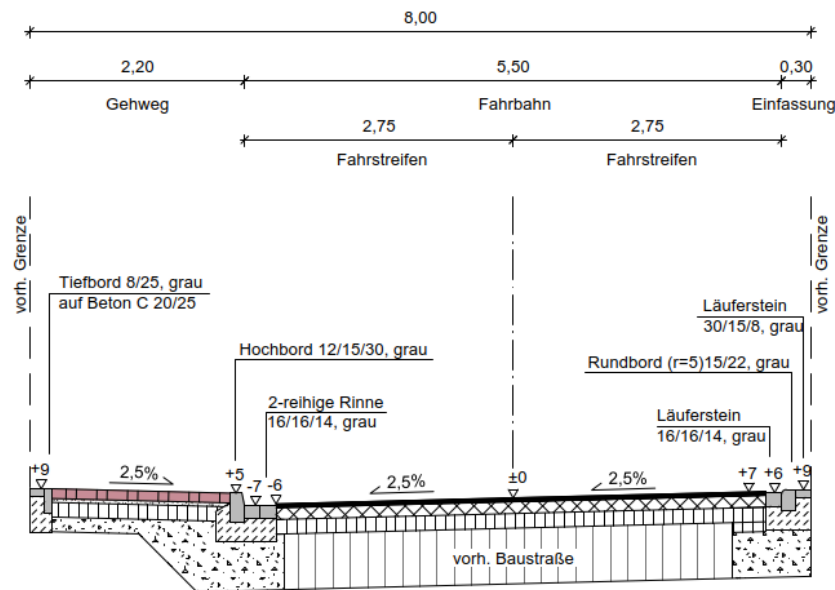

Am Schwedsberg (Wohnstraße)



- Mischverkehrsflächen
- Stellenweise Unterschreitung der erforderlichen Fahrbahnbreiten aufgrund der vorhandenen Gegebenheiten

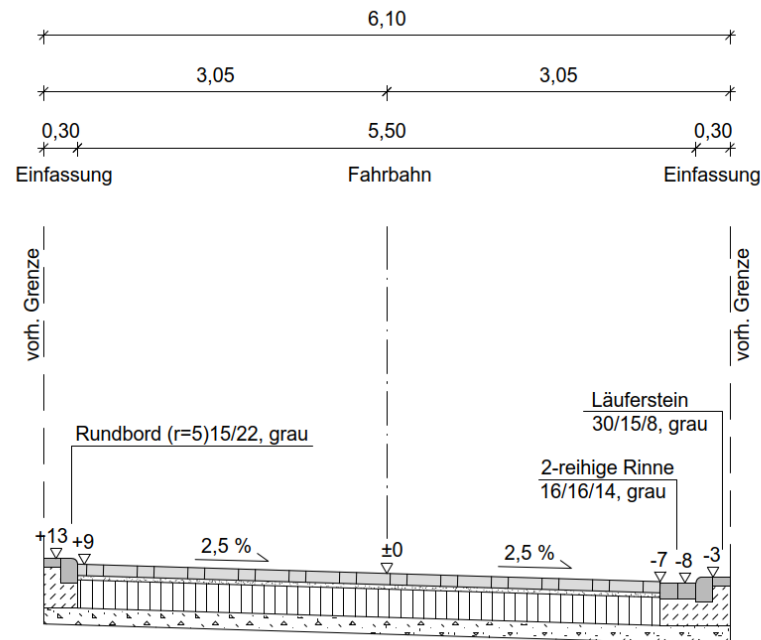

Lageplan Gesamtübersicht



Abschnitt Am Kreuzplatz

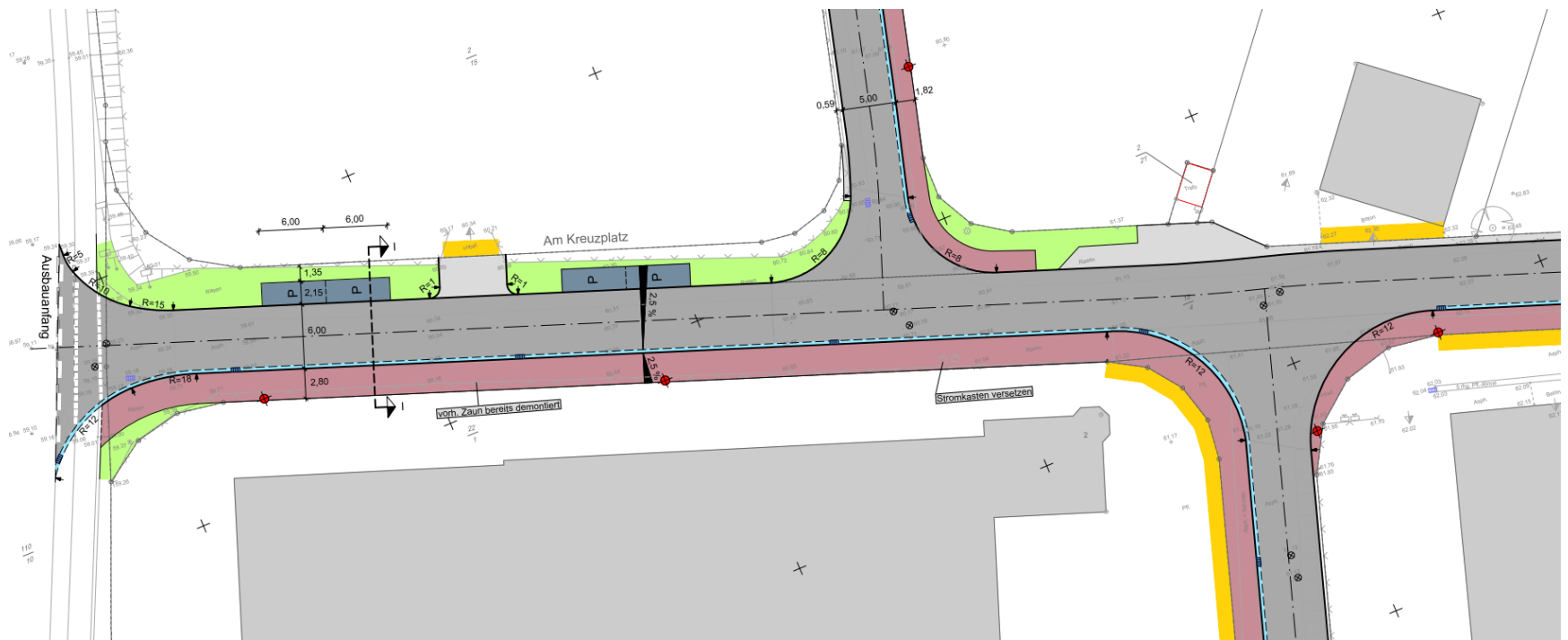

Abschnitt Am Kreuzplatz

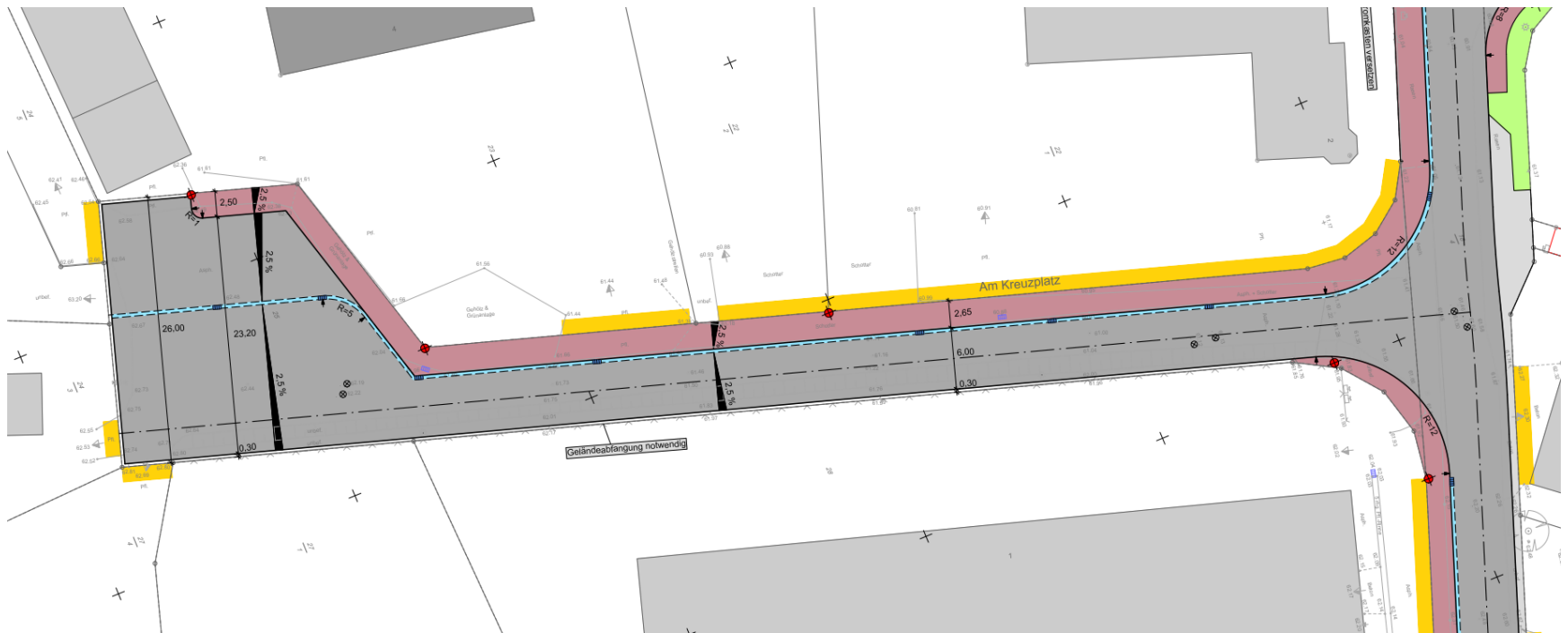

Abschnitt Am Schwedsberg

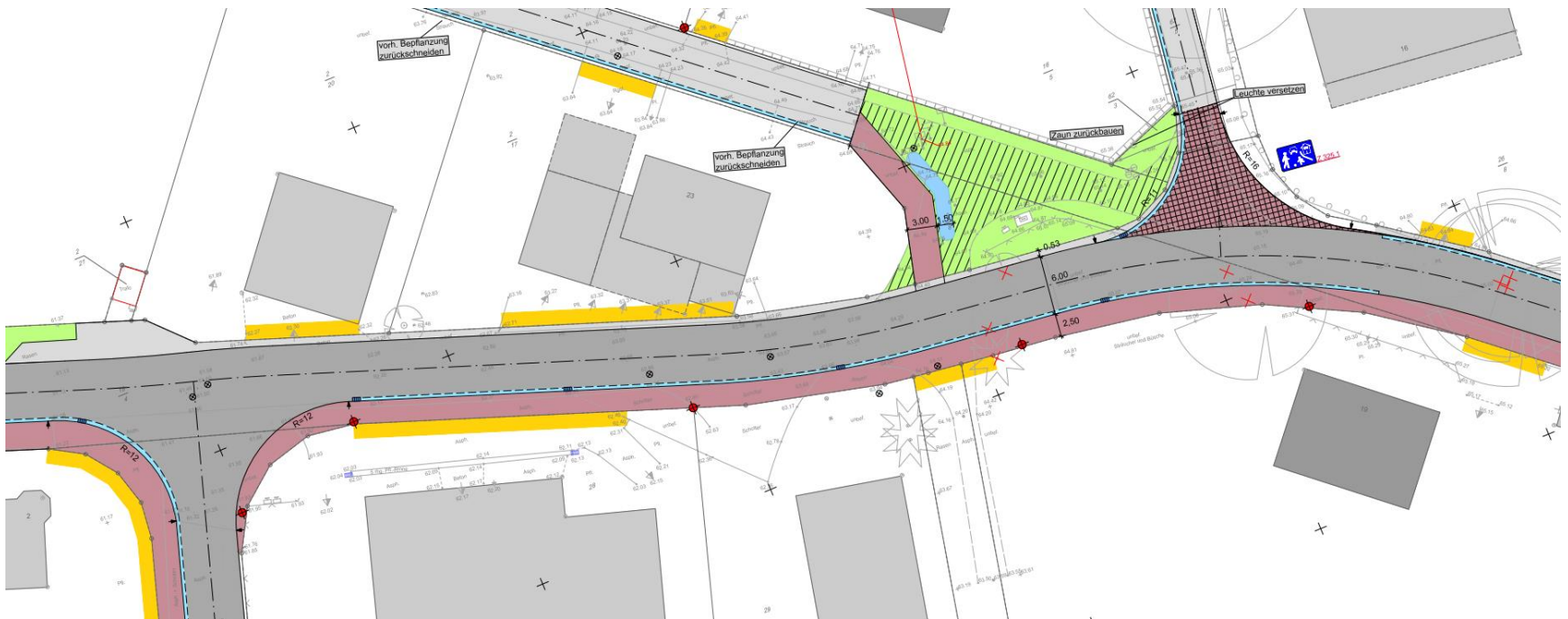

Lagepläne

Abschnitt Am Schwedsberg

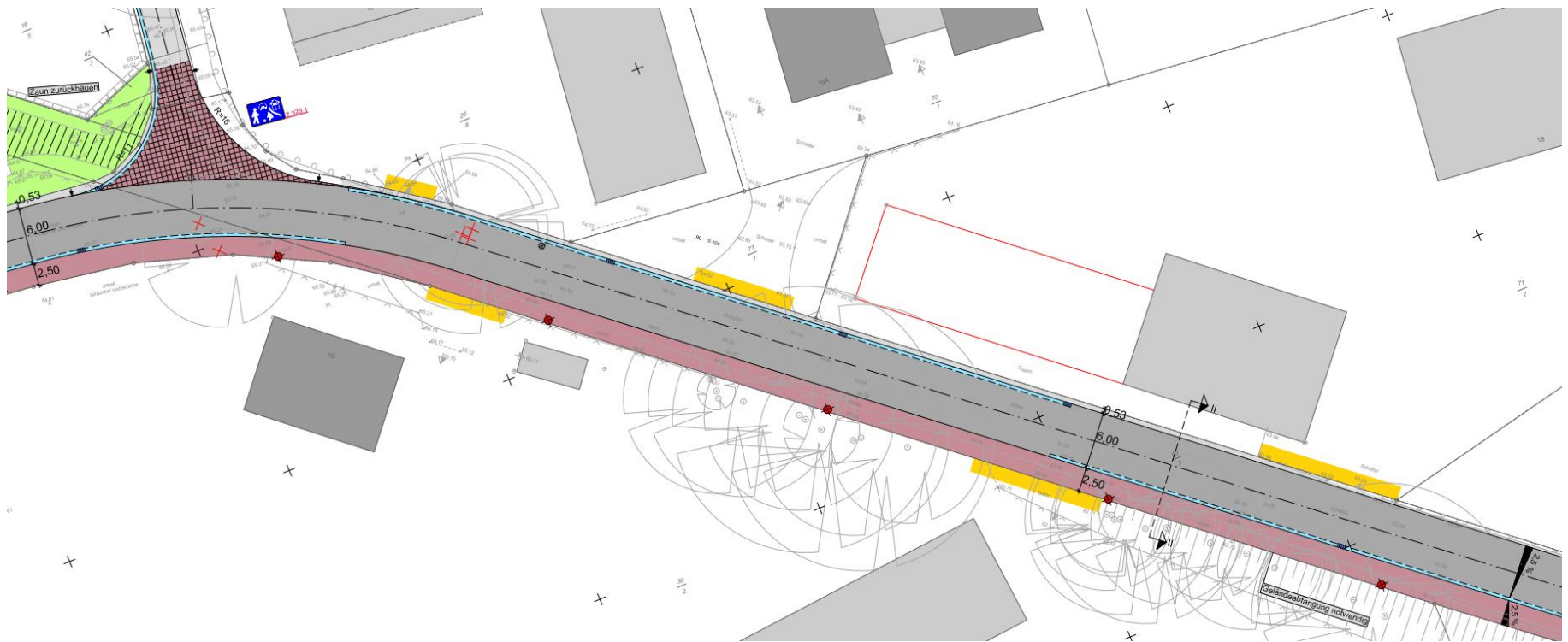

Abschnitt Am Schwedsberg

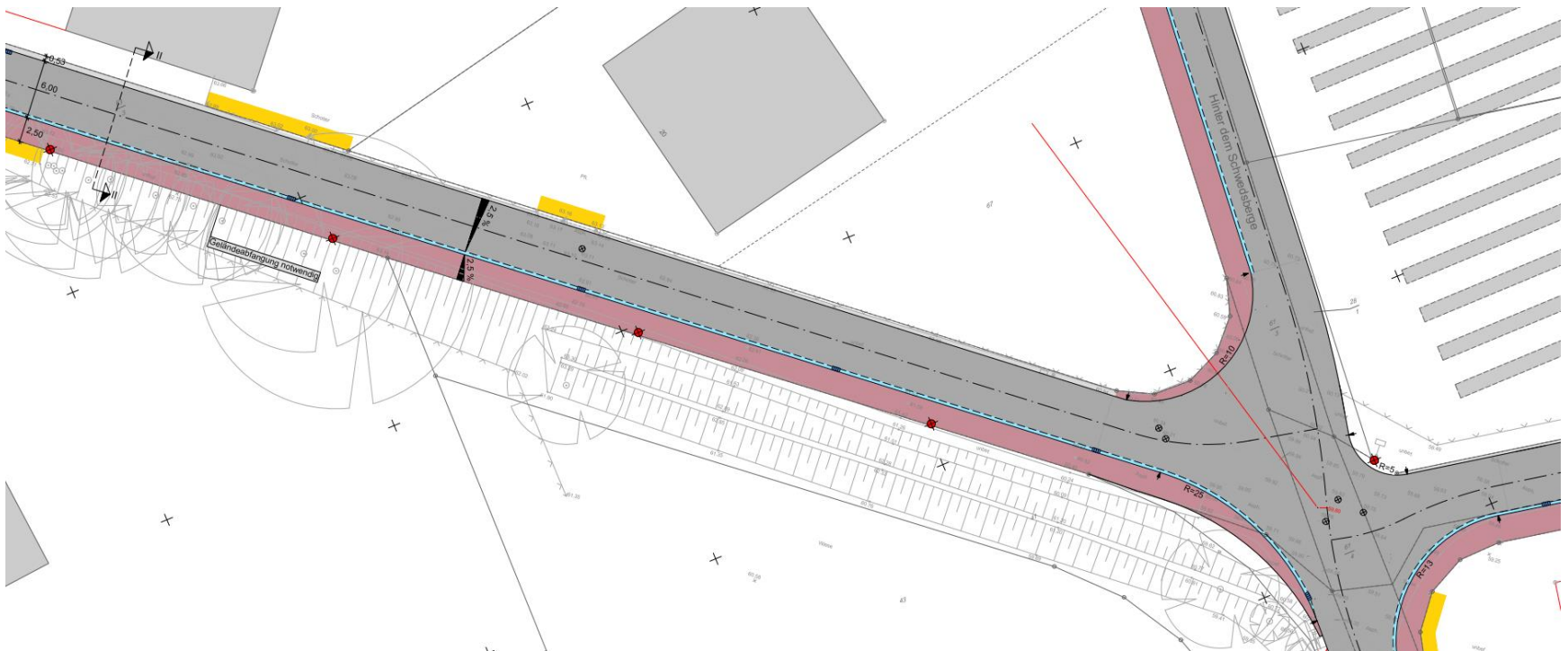

Abschnitt Prozessionsweg



Lagepläne

Abschnitt Am Solarpark

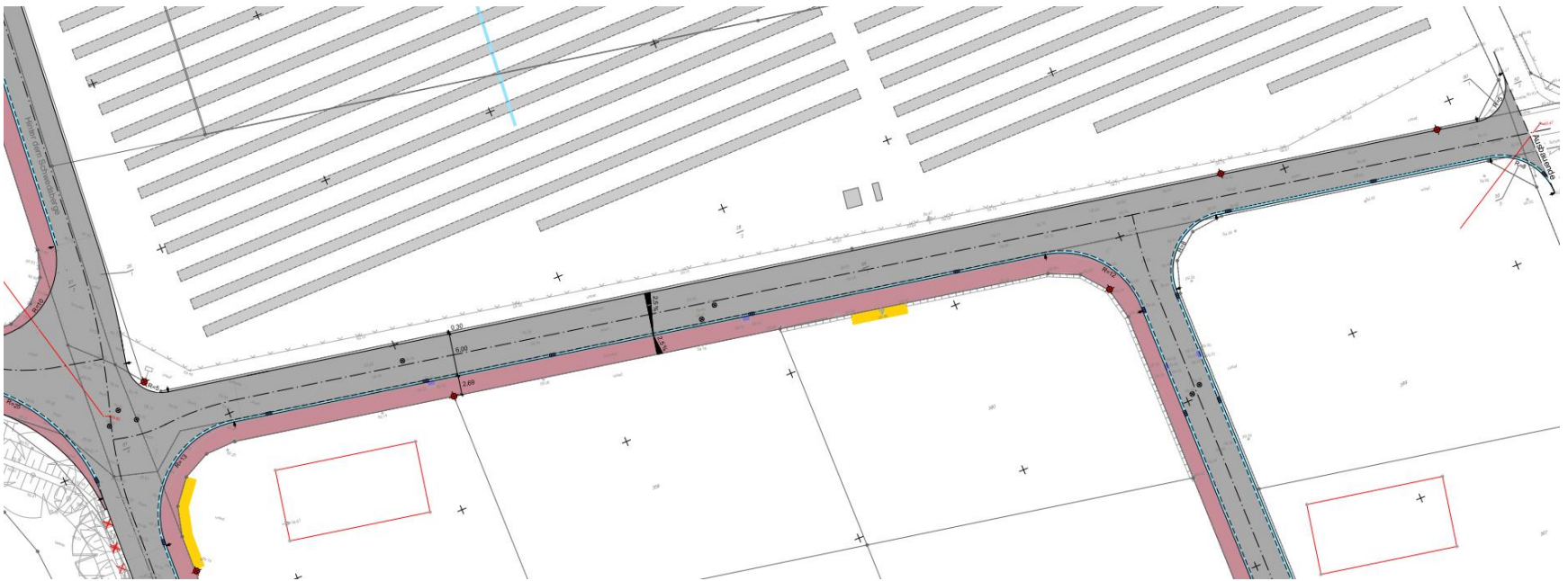

Abschnitt Am Solarpark

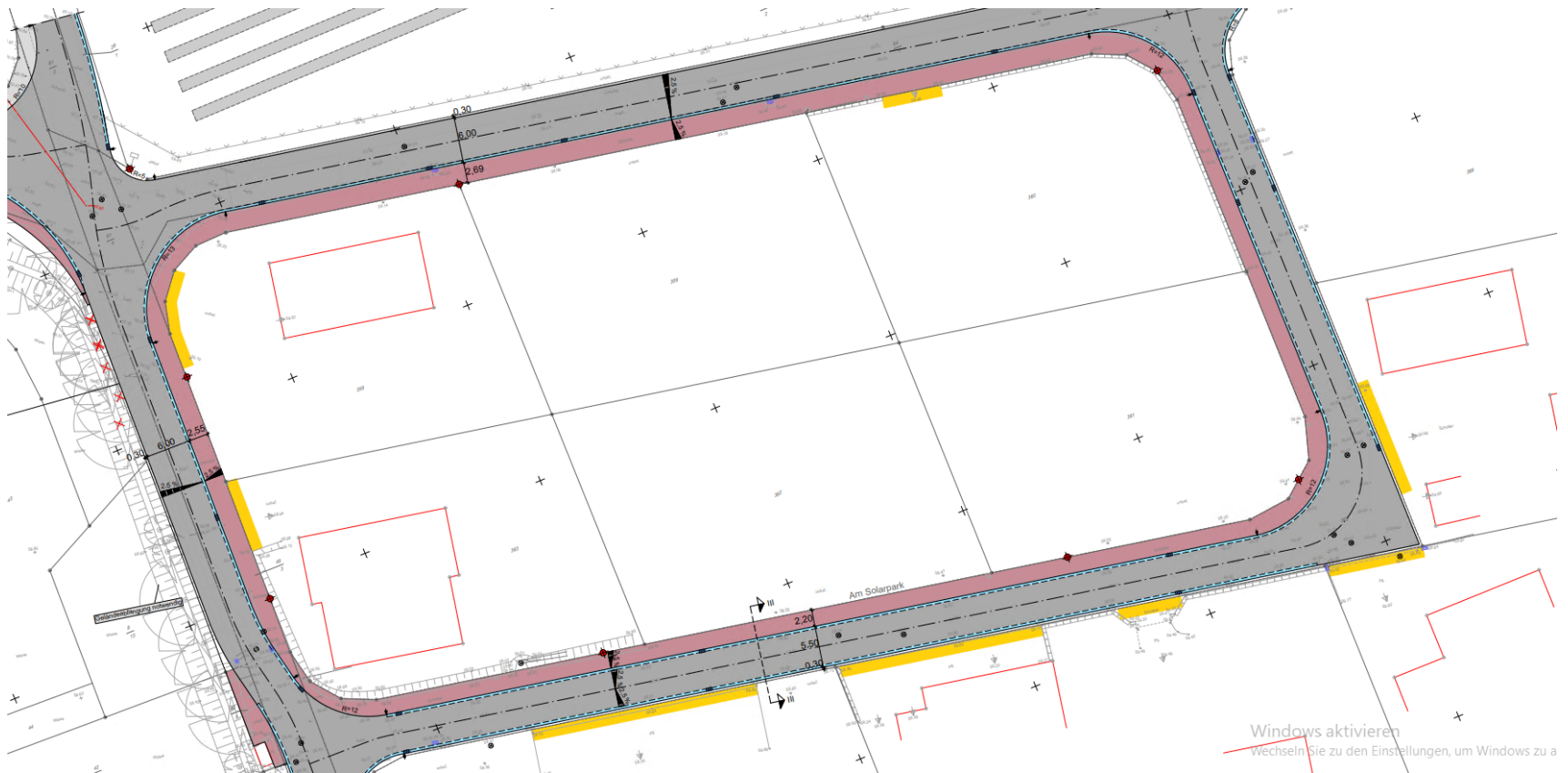

Abschnitt Hinter dem Schwedsberg

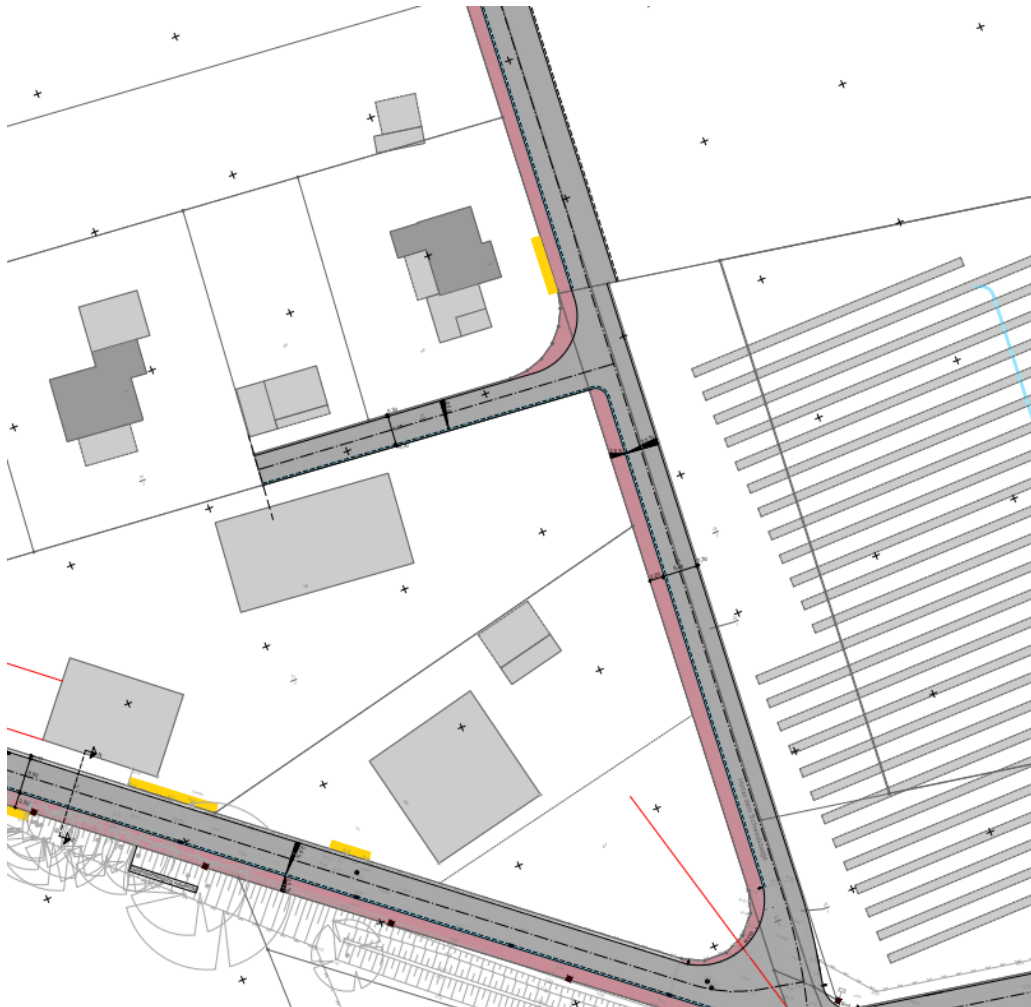
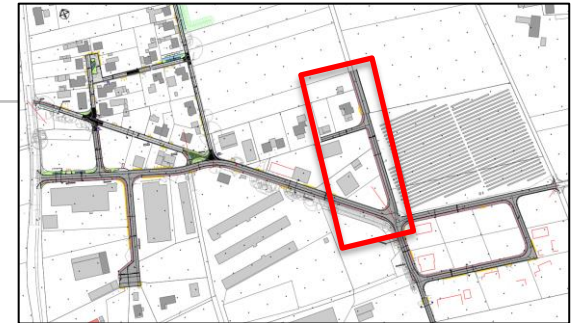

Abschnitt Am Schwedsberg

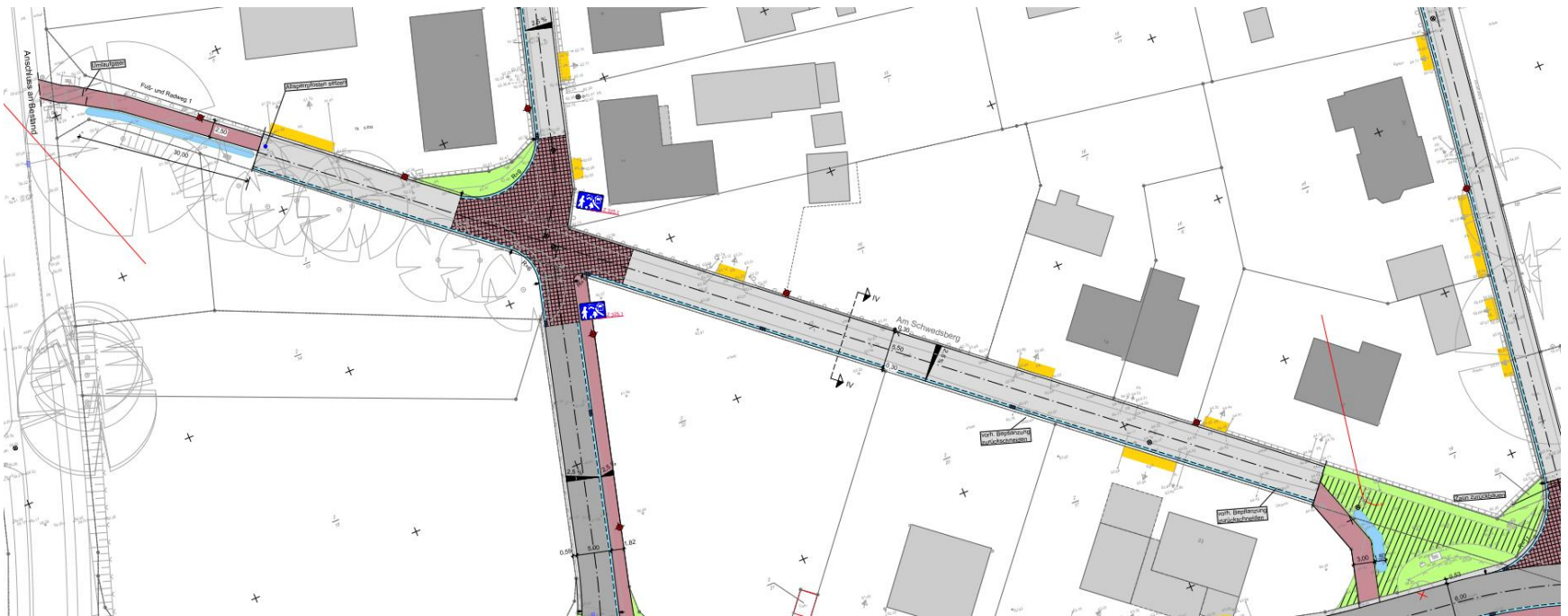

Abschnitt Am Schwedsberg

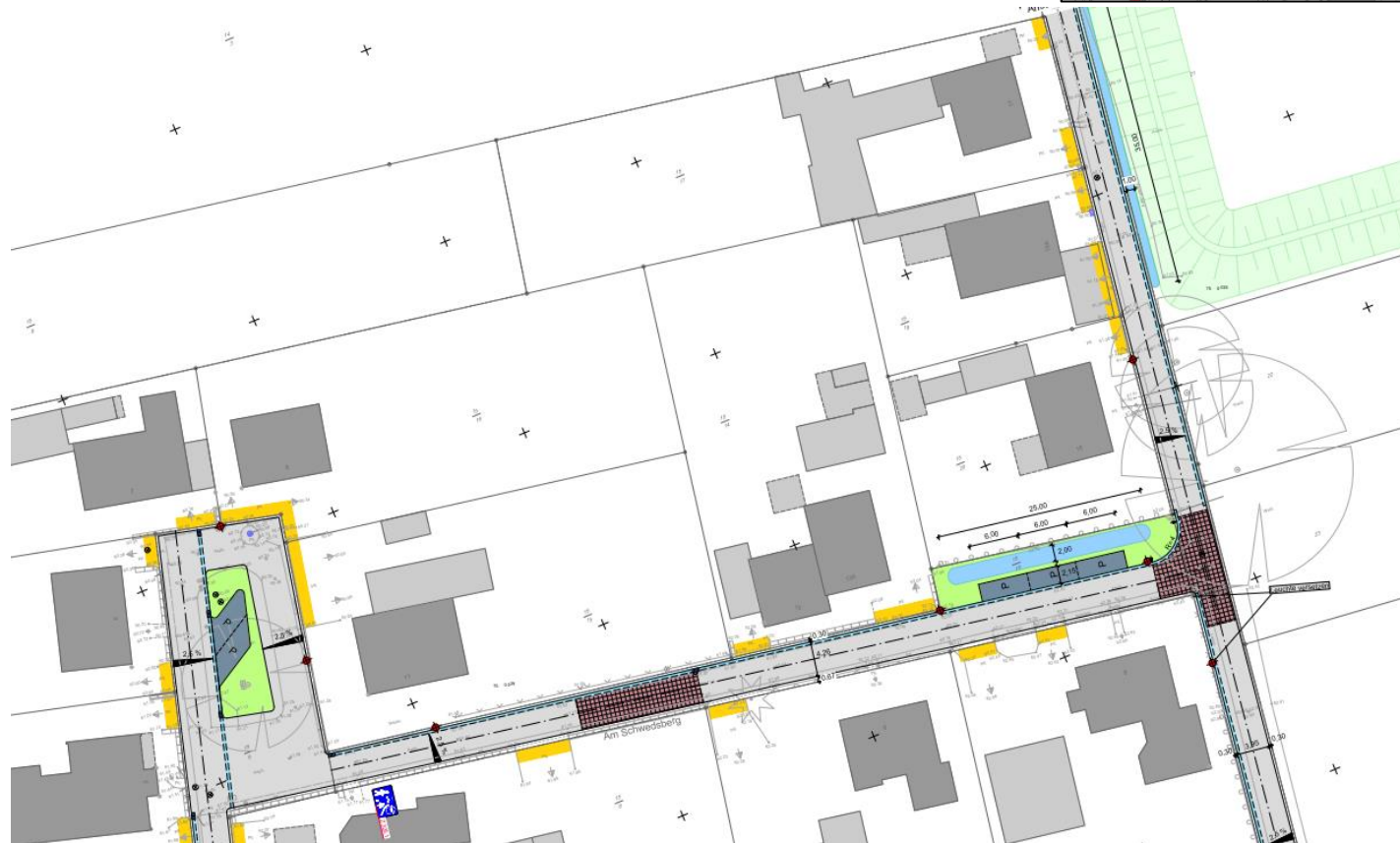

Um- und Ausbauabsichten

- Wasserverband Bersenbrück
 - Sanierung Trinkwasserleitung PVC DN 100 (ca. 400m)
 - Sanierung Trinkwasserleitung PVC DN 150 (ca. 220 m)
 - Sanierung Trinkwasserhauanschlüsse (ca. 20 Stk.)
 - Schmutz- und Regenwasserkanalisation (partielle Instandhaltung)
- OS Energie Ankum (Wärmenetz)
 - Derzeit noch in der Planung
 - Abstimmungen mit dem Bauablauf notwendig

Modell

- Curvia 40 der Firma TRILUX GmbH & Co. KG
- Masthöhe 4,50 m

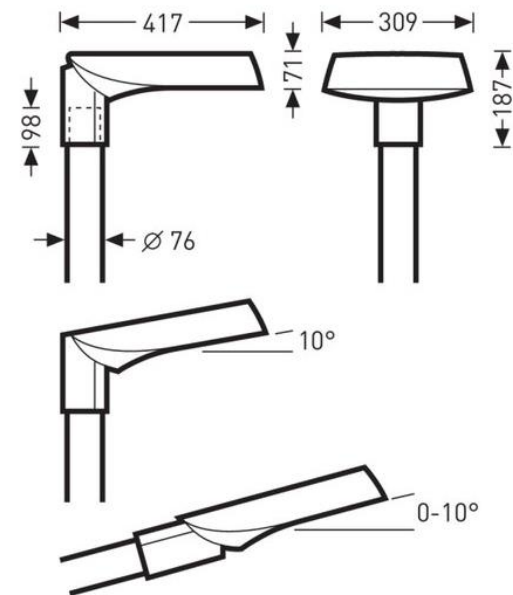

Zeitlicher Ausblick

- Planungsphase
 - Oktober 2025
- Ausschreibung
 - November 2025
- Beginn Ausführung
 - Frühjahr 2026
- Bauzeit
 - ca. 1,5 Jahre



Ingenieure + Planer

Infrastruktur und Stadtentwicklung
GmbH & Co. KG

www.ibtweb.de

Danke für Ihre Aufmerksamkeit!

Gibt es Fragen oder Anregungen?